

LET OP! LEES VOOR GEBRUIK VAN DE RP700PRO TRILPLAAT EERST DIT STARTSCHEMA.

VOORDAT U DEZE MACHINE GAAT GEBRUIKEN:

EERST MOTOR OLIE BIJVULLEN

Indien u geen of te weinig olie gebruikt kan dit tot onherstelbare schade van de motor leiden (zie ook de gebruiksaanwijzing). **CONTROLEER REGELMATIG HET OLIEPIJL!**

1. Duwboom en gas hendel monteren:

➤ De duwboom op daarvoor bestemde plaats bevestigen doormiddel van de meegeleverde bouten, sluitringen en borgmoeren (X). Beide stergreep knoppen (Y) van buiten naar binnen vast draaien.

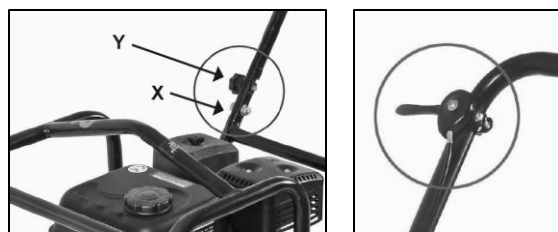

➤ **Gas (regeling) hendel** aan de door u gewenste kant (links of rechts) bevestigen.

2. Motorolie bijvullen:

➤ Bij de eerste ingebruikname moet er 0,6 liter motorolie worden bijgevuld! Wij adviseren MATOM olie MT10W-40 of 5W-30 (in elk geval olie met de specificatie 10W-40, 10W-30 of 5W-30). Indien u geen of te weinig olie gebruikt kan dit tot onherstelbare schade van de motor leiden. In dit geval zijn zowel de verkoper als de fabrikant niet aansprakelijk voor garantie claims.

Olieschroefdop (13) of (13a) uit de motor verwijderen. Doormiddel van een trechter 0,6 liter olie bijvullen.

LET OP! **HET TRILMECHANISME NIET VAN OLIE VOORZIEN.** Dit is al af fabriek gedaan.

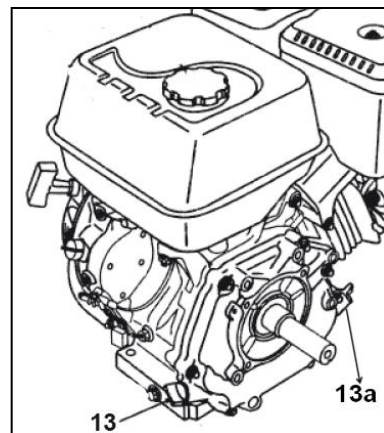

3. Tank met brandstof vullen:

➤ Verwijder de tankdop (10) en vul de tank (11) bij voorkeur met 3,6 liter loodvrije normaal benzine of 4-takt alkylaar benzine (zie ook ommezijde). De loodvrije normaal benzine moet een research-octaangehalte van 91 of hoger hebben. Gebruik alleen verse, schone brandstof. Water of vuil in de benzine beschadigt het brandstofsysteem

LET OP! Lees zorgvuldig de veiligheidsvoorschriften (zie „veiligheidsvoorschriften” in de gebruiksaanwijzing).

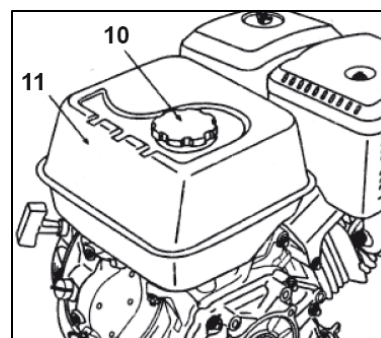

4. Machine start gereed maken:

- Brandstofkraan (5) openen door deze naar rechts te schuiven.
- **In een koude toestand** de chokehendel (4) naar links zetten op „CLOSE“.
- **In een warme toestand** de chokehendel (4) naar rechts zetten op „OPEN“.
- Gashendel (9) iets naar links op „FAST“ schuiven.
- Contactschakelaar (1) op „ON“ zetten.

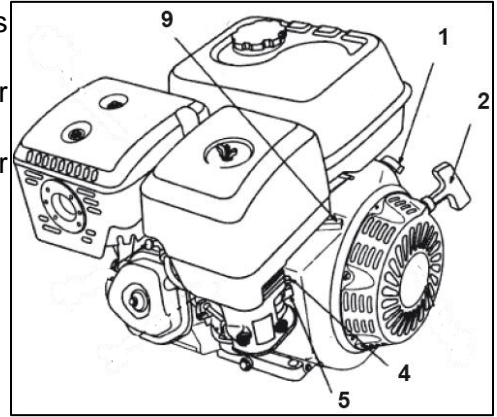
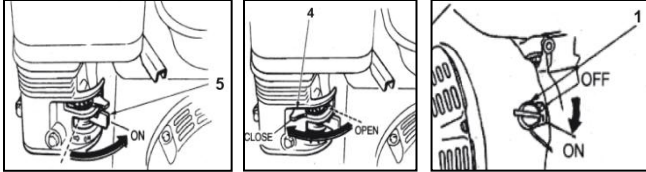

5. Motor starten:

- Rustig aan de trekstarter (2) trekken, tot er weerstand voelbaar is en dan krachtig aan de trekstarter trekken en langzaam weer laten oprollen. Dit herhalen tot de motor loopt.
- Choke (4) op „OPEN“ zetten tijdens het warmlopen van de motor en laten staan tijdens gebruik.
- Gashendel (9) om te beginnen met de werkzaamheden volledig open zetten of afstellen op het gewenste motor toerental. U kunt dit uiteraard ook met gashendel aan de duwboom doen.

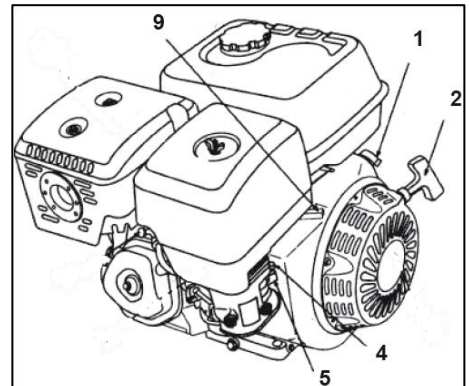

6. De motor uitschakelen:

- Gashendel (9) in de stationair stand „SLOW“ naar rechts schuiven of gashendel aan de duwboom in laagste stand zetten. Contactschakelaar (1) op „OFF“ zetten. Aansluitend de brandstofkraan (5) om af te sluiten naar links schuiven op „OFF“.

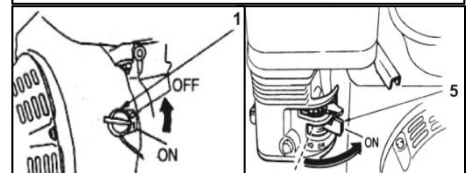

De brandstof waarop deze machine loopt is loodvrije normaal benzine (octaan gehalte 91 of hoger).

Wij adviseren echter het gebruik van alkylaar benzine geschikt voor 4-takt motoren

Voordelen van alkylaar benzine:

- De kleppen en zuigers van de machine blijven schoon
- U heeft geen startproblemen (ook na langere tijd de machine niet gebruikt te hebben)
- De machine veroorzaakt aanzienlijk minder rook en stank
- Alkylaar benzine is 100 maal minder schadelijk dan gewone benzine
- Alkylaar benzine zorgt voor minder onderhoud
- Alkylaar benzine is extreem lang houdbaar
- Alkylaar benzine is beter voor mens en milieu

Deze alkylaar benzine is verkrijgbaar van o.a. het merk ASPEN (www.aspen-benelux.nl).

